



*Schiedel Isokern tillverkar och marknadsför skorstenar och skorstensprodukter på den svenska marknaden. Som ett dotterbolag till Schiedel GmbH & Co ingår Schiedel Isokern AB i den multinationella Lafarge Roofing-gruppen, en del av franska Lafarge som idag finns representerat i ett 75-tal länder.*

Schiedel Isokern har funnits i Sverige sedan mitten på 60-talet. Efter 35 år i branschen besitter vi gedigna kunskaper när det gäller skorstenar och skorstensprodukter. Vi har ett nära samarbete med våra partners inom olika delar av branschen och kan ge dig som kund information och service när

det gäller allt från planering till utförande. Vår ambition är att vara dig behjälplig under hela processen för att du ska få en funktionell och säker skorsten till din bostad. Tveka aldrig att kontakta oss eller någon av våra samarbetspartners för rådgivning och information. Vi hjälper gärna till.

A company of **LAFARGE**  
ROOFING

**Schiedel Isokern AB**

Kungsgatan 6B  
SE-411 19 Göteborg  
telefon 031-17 68 30  
Fax 031-711 61 82  
info@schiedel.se  
www.schiedel.se

# Schiedel Stålskorsten Monteringsinstruktion



# Produktinformation

## Sortiment

**Steel 30** är ett prefabricerat dubbelväggigt skorstenssystem i rostfritt stål med 30 mm isolering, lämpligt att använda till bostäder och industrier, för öppna spisar, braskaminer, pannor mm. Avsedd för alla typer av bränslen. Monteras med eller utan inklädnad (se nedan). Typgodkänd.

**Steel 60** är ett prefabricerat dubbelväggigt skorstenssystem i rostfritt stål med 60 mm isolering, lämpligt att använda till bostäder och industrier, för öppna spisar, braskaminer, pannor mm. Avsedd för alla typer av bränslen.

Får monteras utan inklädnad. Typgodkänd.

**Steel 00** är ett prefabricerat oisolerat skorstenssystem i rostfritt stål lämpligt att använda som startrör från eldstad eller bastuaggregat samt som insatsrör för stora murade skorstenar.

## Konstruktion

Både Steel 30 och Steel 60 är utförda helt i rostfritt stål, både invändigt och utvändigt. Skorstenen bärs upp av yttermanteln. Innermanteln är infäst i den övre delen på varje modul och kan expandera fritt neråt. Detta innebär att varje del tar upp sin egen expansion och att man inte behöver ta hänsyn till skorstenens längdutvidgning. Yttermanteln är vind- och vattenavvisande.

Den lätta konstruktionen gör att skorstenen snabbt kommer upp i arbetstemperatur, vilket bidrar till att man minimerar risken för kondens i skorstenen. Samtliga rostfria delar är utförda i material enligt Svensk Standard SS 142333 eller 142343.

Innermanteln består av 0,6 mm SS 142343. De långgående skarvarna är svetsade både in- och utvändigt för att undvika läckage.

Isoleringen är uppbyggd för att förhindra värmebryggor, vilket ger ett jämnt drag med optimal rökgashastighet.

## Steel 30

Steel 30 har ett isolerskikt på 30 mm och ska inomhus omges av inklädnad vid rökgastemperaturer över 250°C.

Gäller ej i det rum där eldstaden är belägen.

Utomhus kan skorstenen monteras utan inklädnad, förutom genom väggen om den är av brännbart material (se Inklädnad).

Vid maximal rökgastemperatur på 250°C får Steel 30 monteras utan inklädnad. Gäller exempelvis vid olje-, gas eller pelletseldning.

Steel 30 är konstruerad för temperaturer upp till 450° C vid normal drift. Den är även testad för att klara soteld. Finns för effekter upp till 2 MW.

Avsedd för alla typer av bränslen.

En typ- och miljögodkänd eldstad rekommenderas.

Steel 30 lagerförs i 100, 120, 150, 180, 200 och 250 mm innerdiameter. Andra dimensioner offereas på begäran. Finns i blankt eller en matt svart färg, samt grå.

Det finns en mängd tillbehör såsom T-rör, rörböjar, upphängningsbeslag, takstosar mm.

Kompatibel med Steel 60 och Steel 00.

Godkänd för inomhus- och utomhusmontage. Även godkänd för vinkling av installationen samt sotning ovan yttertak genom en sot- och inspektionslucka. Typgodkännandet är utfärdat av Swedcert och har nr 0332.

## Steel 60

Steel 60 har ett isolerskikt på 60 mm och får monteras utan inklädnaden till alla typer av bränslen.

Steel 60 är konstruerad för temperaturer upp till 450° C vid normal drift. Den är även testad för att klara soteld.

En typ- och miljögodkänd eldstad rekommenderas.

Steel 60 lagerförs i 120, 150 och 180 mm. Andra dimensioner offereras. Finns i matt svart färg.

Det finns en mängd tillbehör såsom T-rör, rörböjar, upphängningsbeslag, takstosar mm.

Kompatibel med Steel 30 och Steel 00.

Godkänd för inomhus- och utomhusmontage. Även godkänd för vinkling av installationen samt sotning ovan yttertak genom en sot- och inspektionslucka. Typgodkännandet är utfärdat av Swedcert och har nr 0307.

## Mått och vikter

Samtliga mått i denna katalog är i mm om inget annat anges.

Innerdiameter	Ytterdiameter Steel 30/Steel 60	Vikt, kg/m Steel 30/Steel 60
90	150 / -	5,2 / -
100	160 / 220	5,9 / 9,7
120	180 / 240	6,8 / 11,2
150	210 / 270	8,9 / 14,8
180	240 / 300	10,3 / 17,1
200	260 / 320	11,6 / 19,3
250	310 / 370	14,4 / 23,9
300	360 / -	16,8 / -
350	410 / -	19,8 / -
400	460 / -	22,3 / -
500	560 / -	27,9 / -
600	660 / -	33,5 / -

# Monteringsanvisning

## Montering

Skorstenslängderna sammankopplas genom att hondelen trycks över handelen. Kopplingsdelarna går omlott med 70 mm. Skarven säkras med ett låsband. För ett tätt montage appliceras rikligt med tätmassa inne i hondelens yttervarv och direkt på skarvarna i yttermanteln eller i låsbandet. Skorstenen skall alltid monteras med handelen i rökgasernas strömningsriktning (uppåt), se bild nedan.

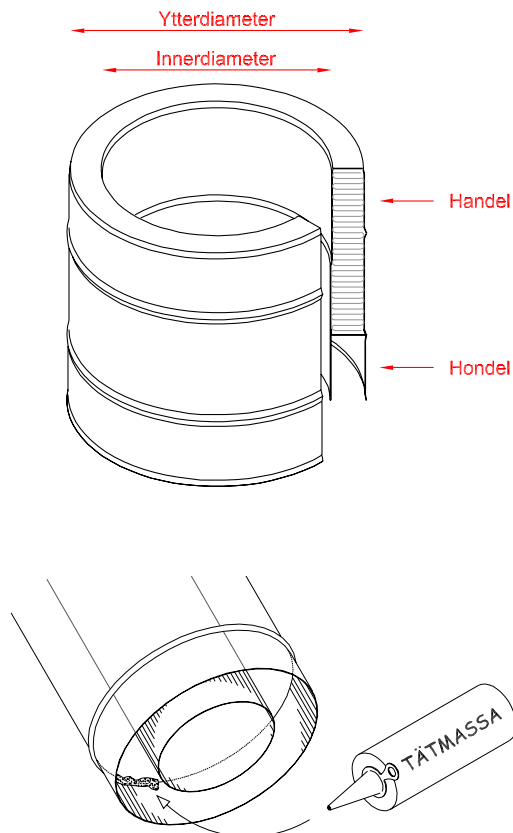

## Låsband

Låsbandet ska vändas så det låses från vänster till höger.

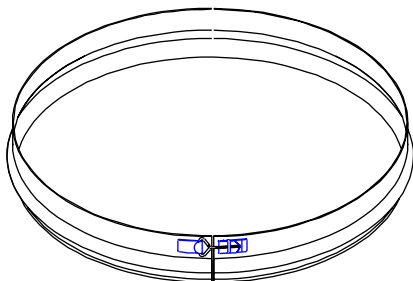

## Avstånd och infästningar

Steel 30: För den del av skorstenen som inte omges av inklädnad (se Inklädnad) ska avståndet till brännbar byggnadsdel vara minst 50 mm.

Gäller även Steel 30 som monteras utan inklädnad och vid utomhusmontage.

Infästningar av väggkonsol och väggförankringar får göras med skruv i brännbar byggnadsdel.

Till obrännbar byggnadsdel kan avståndet reduceras till 0 mm. Dock har upphängningsbeslagen ett minsta monteringsmått på 50 mm.

Steel 60: Avståndet till brännbar byggnadsdel kan reduceras till 0 mm. Dock rekommenderas ett avstånd till närmaste byggnadsdel på 10-20 mm. Detta för att underlätta monteraget.

Upphängningsbeslag såsom väggförankringar och konsoler har ett minsta monteringsmått på 50 mm.

## Inklädnad

Vid montage av Steel 30 inomhus ska skorstenen omges med en inklädnad om den maximala rökgas-temperaturen överskrider 250°C.

Inklädnaden skall börja där skorstenen lämnar det rum där eldstaden är belägen och följa skorstenen till yttertak. Inklädnaden kan utföras av t.ex. masterboard (8 mm) på stålregel. 50 mm fritt avstånd mellan skiva och skorsten. Inklädnaden kan även utföras av plåt med ett fritt avstånd av 50 mm mellan plåt och skorsten samt 30 mm till brännbar byggnadsdel utanför stålklädnaden. Avluftning av inklädnaden skall ske till det fria eller till en väl ventilerad vind. Vid olje, gas och pelletseldning med rökgastemperatur under 250°C behöver Steel 30 ingen inklädnad.

Dock ska ett avstånd finnas på 50 mm till brännbar byggnadsdel.

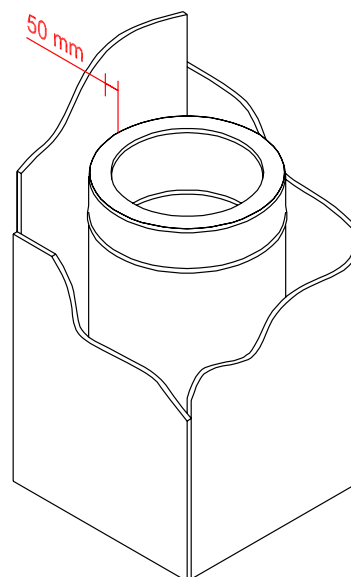

## Takbeslag

Yttertaksbeslag/fäste ska ligga under takpappen på nocksidan och över takpappen på nersidan. Se till att det blir helt tätt mellan beslag och tak. Använd tätningsmassa.

Överbeslaget (formbart) ska ligga under takteglet mot nock och över teglet på nersidan. Forma takbeslaget efter takteglet. Vid plåttak kan man få förlänga med en plåt upp till nock.

Regnkragen monteras ovanför takbeslagen och tätas med tätmassa.

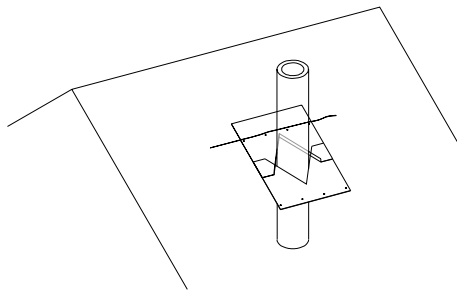

## Skorstenshöjd

Skorstenens höjd ska normalt vara minst 1000 mm över nock eller byggnadens högsta punkt.

Vid tveksamma fall rådgör med skorstensfejarmästaren.

## Sotning och inspektion

När skorstenens höjd överstiger 1200 mm vid uppstigningsstället ska en uppstigningsanordning, ex stegen, (gäller vid fyrkantig takhuv) eller en sot- och inspektionsslucka (gäller vid rund skorsten) monteras. Vid fyrkantig takhuv ska stegen med plattform monteras så att arbetshöjden inte överstiger 1200 mm. Skorstenen sotas och inspekteras från toppen.

Vid rund skorsten ovan yttertak kan en inspektionsslucka med sot- och inspektionsslucka monteras i arbetshöjd, max 1200 mm. Skorstenen sotas och inspekteras uppåt och nedåt från luckan.

Sot- och inspektionssluckan är till för ordinär tillsyn och ordinär skötsel. Om extraordinär tillsyn och extraordinär skötsel fordras som inte kan utföras från sot- och inspektionssluckan ska skorstensfejarmästaren beredas möjlighet att nå skorstenstoppen. Detta kan exempelvis ske genom att montera ner skorstenslängderna ovanför inspektionssluckan.

## Stagning

När fyrkantig takhuv används fungerar uppstigningsanordningen, stegen, som stagning. En rund skorsten kan vara ostagad enligt följande om nedanstående bredd på låsbanden används fr.o.m. en förankring vid yttertaks genomgången.

- Skorstenshöjd max 1,5 m: Bredd 30 mm

- Skorstenshöjd max 3,0 m: Bredd 84 mm
- Skorstenshöjd max 5,0 m: Bredd 200 mm
- Vid skorstenshöjd > 1,5 m är lämplig förankring en väggförankring utvändigt.

Alternativ som kan användas vid hög rund skorsten är Stagsats wire, som fästs åt tre håll eller Stagsats vinkeljärn, som fästs åt två håll (vanligtvis mot nocken).

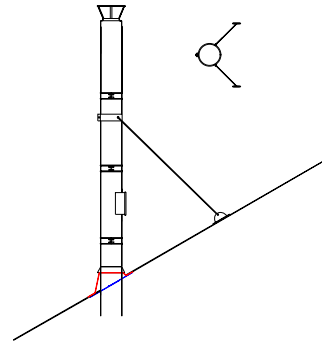

## Övrigt

Se de olika Typfallsalternativen.

Mekaniska ingrepp såsom kapning av längder får inte göras.

När flera eldstäder skall anslutas till samma rökkanal kan med fördel Steel 30 eller Steel 60 användas under följande förutsättningar.

- Flera öppna eldstäder bör inte anslutas till samma rökkanal.
- Eldstäderna är endast sekundära eldstäder.
- Eldstäderna är installerade i ett och samma enbostadshus, dvs. i utrymmen som ingår i samma brandcell.
- Eldstäderna är täta/slutna (med lucka).
- Installationen bör ske i samråd med godkänd besiktningsman t.ex. skorstensfejarmästaren.
- Se även BBR 5:431.

Eldstaden och skorstenen får ej tagas i bruk förrän installationen besiktigats och godkänts. Kontakta skorstensfejarmästaren redan före montaget.

Vid vedeldning, använd alltid torr ved för att förebygga soteld. Om soteld ändå skulle uppstå, stäng eventuella luckor och spjäll för att minska syre tillförseln. Ring 112 och begär brandkåren.

## Tillverkarförsäkringen

Tillverkning har skett i enlighet med typgodkännandebevisen 0307 och 0332 samt de handlingar som lagts till grund för bevisen.



# Steel 30: Typfall för utomhusmontage och bakåtmontage till annat rum

Skorstenen kan vara ostagad enligt följande om nedanstående bredd på låsbanden används:

Höjd max 1,5 m; bredd 30 mm

Höjd max 3,0 m; bredd 84 mm

Höjd max 5,0 m; bredd 200 mm

Se också sid 4, rubrik Stagning.

Kopplingsstycken finns till de flesta på marknaden förekommande eldstäder

1. Kopplingsstycke. Monteras på eldstadens anslutningsstos och alltid utvändigt på första skorstensmodulens innerrör. Tätas med pannkitt.
2. Skorstenslängder. Se rubrik Montering. Inspektionslängd monteras i arbetshöjd ovan yttertak för rensning uppåt och nedåt (om skorstenshöjden är mer än 1200 mm)
3. Täckplåt. Skruvas i väggen för att täcka hålet i genomföringen.
4. Isolering för att förhindra kallras (ej med i leveransen). Får inte vara tjockare än bjälklagets/väggens tjocklek. Endast obrännbar isolering (ex Rockwool nätmatta).
5. Låsband. Se rubrik Låsband.
6. Inklädnad. Se rubrik Inklädnad. Hålet genom vägg utföres som inklädnad.
7. Väggförankring invändigt. Används för att hålla skorstenen centrerad i inklädnaden. Ställbar upp till 70 mm avstånd.
8. Avluftning av inklädnaden skall ske till det fria eller en väl ventilerad vind.
9. Takbeslag. Se rubrik Takbeslag. Regnkrage, tätas med tätmassa.
10. Vid utomhusmontage används väggkonsol, fundamentsplatta, T-rör och lock. Vid bakåtmontage inomhus finns olika lösningar (se punkt 10 Typfall för inomhusmontage). Se även rubrik Avstånd och infästningar.
11. Regnhuv.
12. Väggförankring utvändigt max 3 meter mellan infästningarna. Se rubrik Avstånd och infästningar.

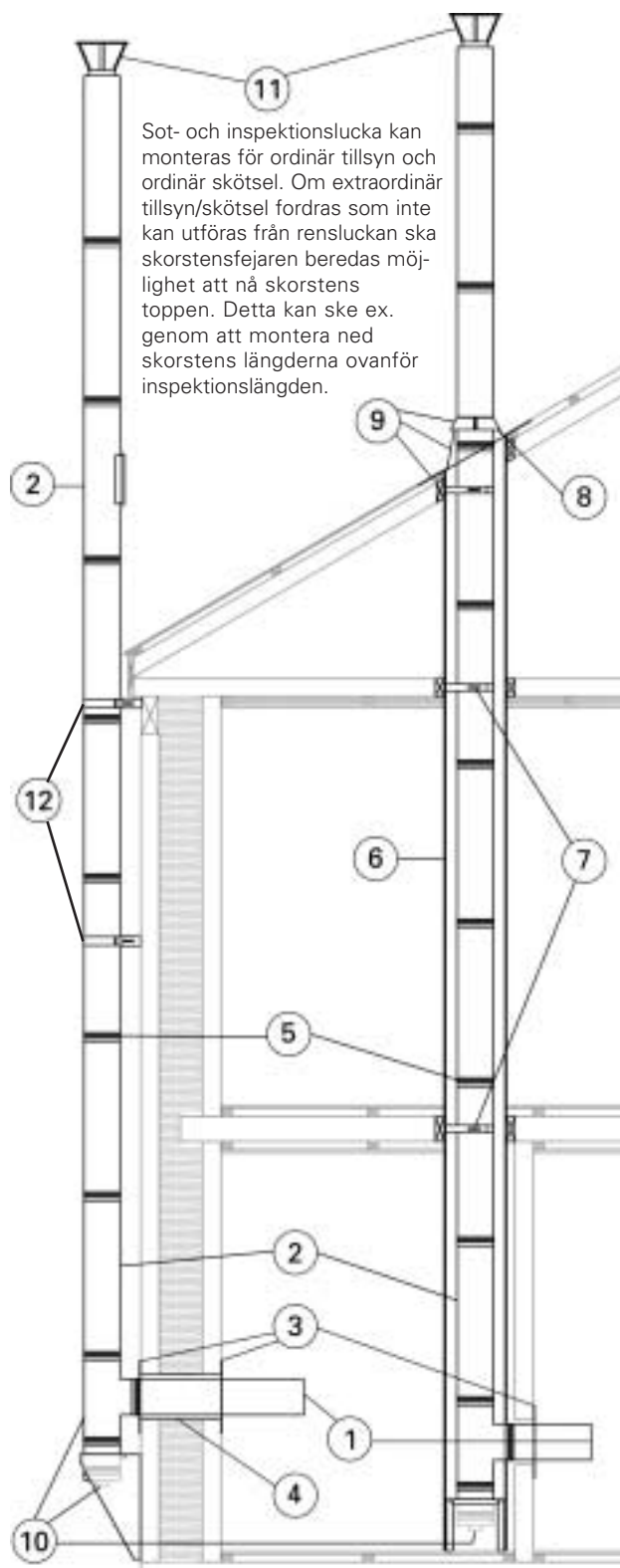

# Steel 30: Typfall för vinklat montage inomhus

Kopplingsstycken finns till de flesta på marknaden förekommande eldstäder

1. Kopplingsstycke. Monteras på eldstadens anslutningsstos och alltid utvändigt på första skorstensmodulens innerrör. Tätas med pannkitt.
2. Skorstenslängder. Se rubrik Montering.
  - 2:1. Vinklad skorstenslängd. Finns med 15°, 30° eller 45° vinkel. Angivna vinklar är i förhållande till lodlinjen.
3. Täckplåt. Skruvas i undertaket för att täcka hålet i genomföringen.
4. Isolering för att förhindra kallras (ej med i leveransen). Får inte vara tjockare än bjälklagets tjocklek. Endast obrännbar isolering (ex Rockwool nätmatta). Lämna en luftspalt på 2-3 mm mellan skorstensrör och isolering.
5. Låsband. From första vinkeln ända till sista vinkeln ska låsband med 84 mm bredd användas. Se även rubrik Låsband.
6. Inklädnad. Se rubrik Inklädnad.
7. Väggförankring invändigt. Används för att hålla skorstenen centrerad i inklädnaden. Ställbar upp till 70 mm avstånd.
8. Avluftning av inklädnaden skall ske till det fria eller en väl ventilerad vind.
9. Takbeslag. Se rubrik Takbeslag. Regnkrage, tätas med tätmassa.
10. Olika anslutningsalternativ vid bakåt- monterad skorsten i samma rum som eldstaden.
11. Regnhuv.
12. Väggförankring. Se ritning Princip för infästning av Steel 30 och Steel 60 vid sidodragning (sid 12).
13. Väggkonsol och fundamentalsplatta kan monteras i inklädnaden. Se ritning Princip för infästning av Steel 30 och Steel 60 vid sidodragning (sid 12).

Maximal sidodragning i enfamiljshus är 4 meter. För industrilokaler och liknande ska en beräkning göras för hållfasthetsberäkning om sidodragningen överstiger 4 meter.

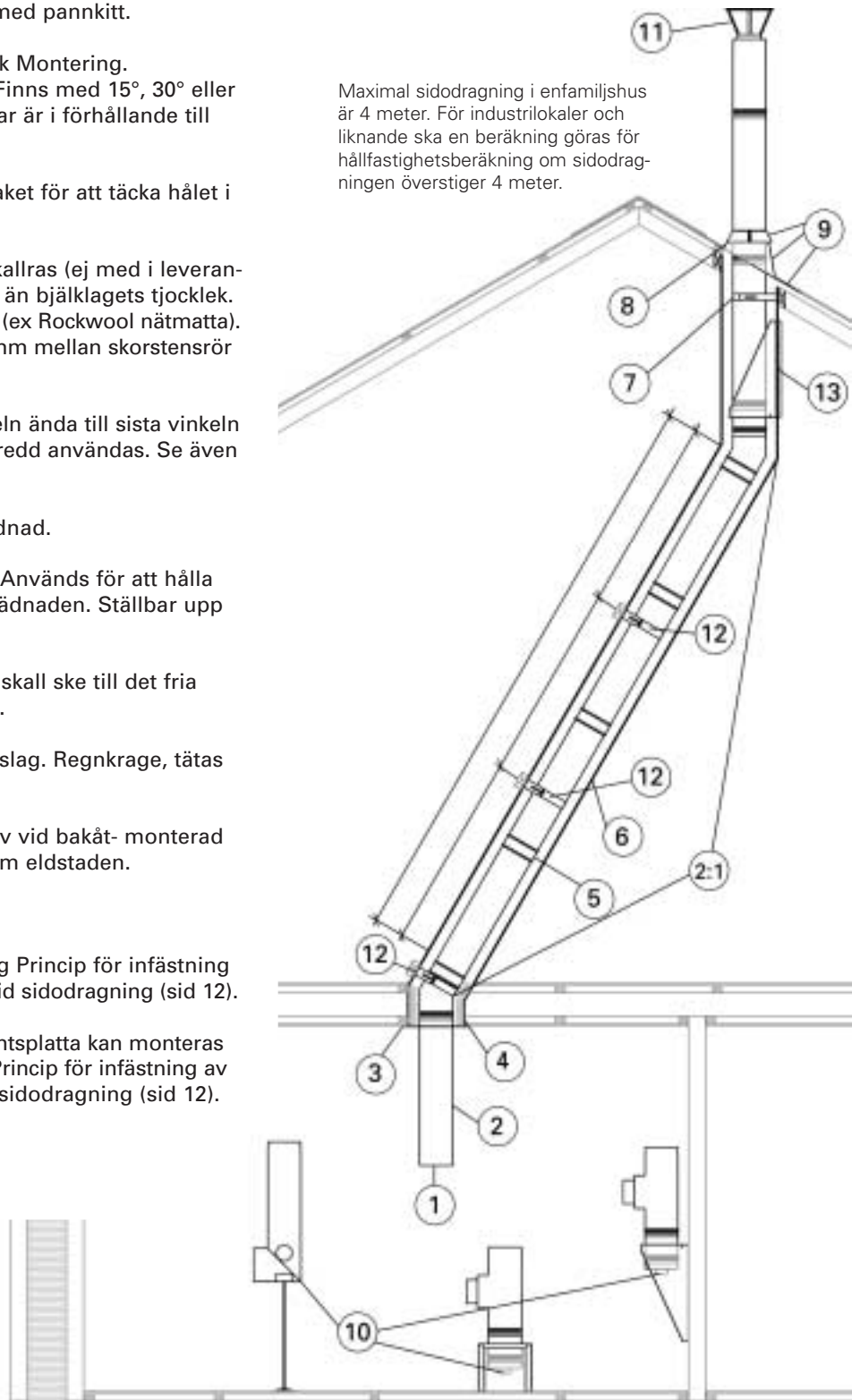

# Steel 30 utan inklädnad: Typfall för inomhusmontage

Kopplingsstycken finns till de flesta på marknaden förekommande eldstäder

1. Kopplingsstycke. Monteras på eldstadens anslutningsstos och alltid utvändigt på första skorstensmodulens innerrör. Tätas med pannkitt.
2. Skorstenslängder. Se rubrik Montering.
3. Täckplåt. Döljer genomföring i bjälklag samt centrerar skorstenen.
4. Isolering för att förhindra kallras (ej med i leveransen). Får inte vara tjockare än bjälklagets tjocklek. Endast obrännbar isolering (ex Rockwool nätmatta).
5. Låsband. Se rubrik Låsband.
7. Väggförankring invändigt. Används för att hålla skorstenen centrerad. Ställbar upp till 70 mm avstånd.
9. Takbeslag. Se rubrik Takbeslag. Regnkrage, tätas med tätmassa.
10. Olika anslutningsalternativ vid bakåtmonterad skorsten.
11. Regnhuv.

## OBS!

Steel 30 får monteras utan inklädnad endast till eldstäder med undertryck, där maximala temperaturen på rökgaserna inte överstiger 250°C. En skylt med text enligt nedan ska monteras vid skorstensanslutningen.

Denna skorsten är ej monterad i inklädnad. Den är därför godkänd för att ansluta eldstäder med en maximal rökgastemperatur av 250°C.

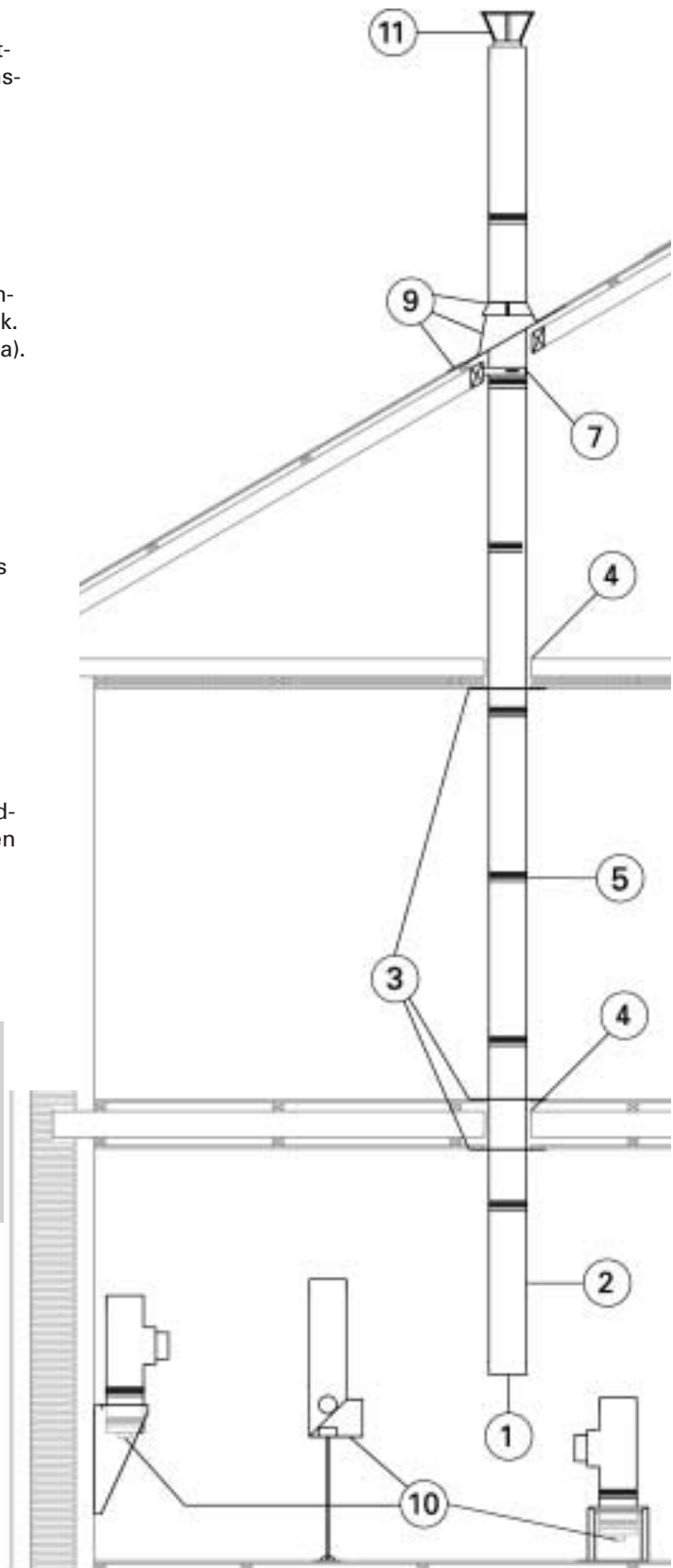

# Steel 30 utan inklädnad: Typfall för vinklat montage

1. Kopplingsstycke. Monteras normalt invändigt på eldstadens anslutningsstos och alltid utvändigt på första skorstensmodulens innerrör. Tätas med pannkitt.
2. Skorstenslängder. Se rubrik Montering.
  - 2:1. Vinklad skorstenslängd. Finns med 15°, 30° eller 45° vinkel. Angivna vinklar är i förhållande till lodlinjen.
3. Täckplåt. Döljer genomföring i bjälklag samt centrerar skorstenen.
4. Isolering för att förhindra kallras (ej med i leveransen). Får inte vara tjockare än bjälklagets tjocklek. Endast obrännbar isolering (ex Rockwool nätmatta).
5. Låsband. Fr.o.m. första vinkeln t.o.m. sista vinkeln ska låsband med 84 mm bredd användas. Se även rubrik Låsband.
7. Väggförankring invändigt. Används för att hålla skorstenen centrerad i inklädnaden. Ställbar upp till 70 mm avstånd.
9. Takbeslag. Se rubrik Takbeslag. Regnkrage, tätas med tätmassa.
10. Olika anslutningsalternativ vid bakåtmonterad skorsten i samma rum som eldstaden.
11. Regnhuv.
12. Väggförankring utvändigt. Se ritning Princip för infästning av Steel 30 och Steel 60 vid sidodragning (sid 12).
13. Väggkonsol och fundamentsplatta kan monteras. Se ritning Princip för infästning av Steel 30 och Steel 60 vid sidodragning (sid 12).
14. Maximal sidodragning i enfamiljshus är 4 meter. För industrilokaler och liknande ska en beräkning göras för hållfastheten om sidodragningen överstiger 4 meter.

## OBS!

Steel 30 får monteras utan inklädnad endast till eldstäder där maximala temperaturen på rökgaserna inte överstiger 250°C.

En skylt med text enligt ovan ska monteras vid skorstensanslutningen.

Denna skorsten är ej monterad i inklädnad. Den är därför godkänd för att ansluta eldstäder med en maximal rökgastemperatur av 250°C.

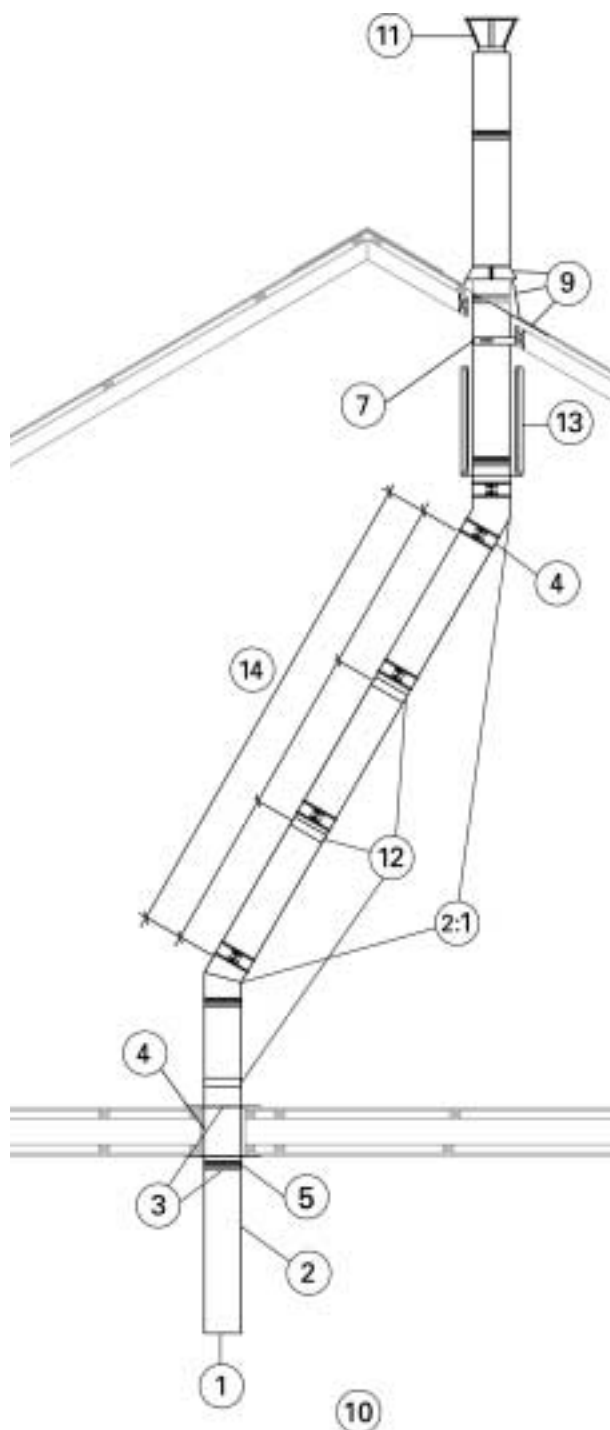

# Steel 60 utan inklädnad: Typfall för inomhusmontage med Steel 60 och Steel 30

Kopplingsstycken finns till de flesta på marknaden förekommande eldstäder

1. Kopplingsstycke. Monteras på eldstadens anslutningsstos och alltid utvändigt på första skorstensmodulens innerrör. Tätas med pannkitt.

2. Skorstenslängder. Se rubrik Montering.  
2:1 Skorstenslängder Steel 30  
2:2 Skorstenslängder Steel 60

3. Täckplåt. Döljer genomföring i bjälklag samt centrerar skorstenen.

4. Isolering för att förhindra kallras (ej med i leveransen). Får inte vara tjockare än bjälklagets tjocklek. Endast obrännbar isolering (ex Rockwool nätmatta).

5. Låsband. Se rubrik Låsband.

Övergång från Steel 30 till Steel 60 kan ske i rummet där eldstaden är placerad eller i första bjälklaget. Vid övergången används en speciell övergångsdel. Sker övergången i bjälklaget ska avståndet till brännbart material vara minst 50 mm (A). Utrymmet kan sedan isoleras med obrännbar isolering ex. Rockwool nätmatta(B). Se också sida 12 Övergång från Steel 30 till Steel 60 ovan bjälklag.

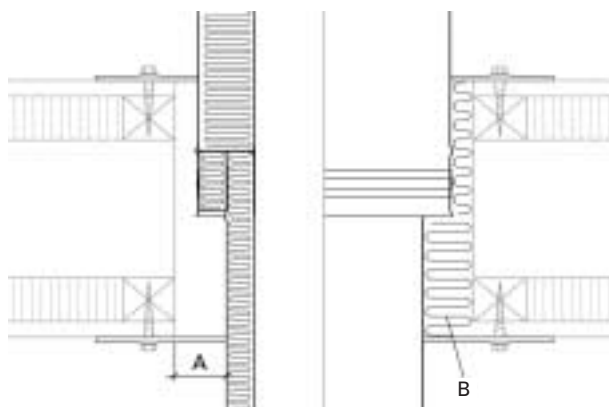

7. Yttertaksförankring, väggförankring används för att hålla skorstenen centrerad.

9. Takbeslag. Se rubrik Takbeslag. Regnkrage, tätas med tätmassa.

10. Olika anslutningsalternativ vid bakåtmonterad skorsten i samma rum som eldstaden.

11. Regnhuv.

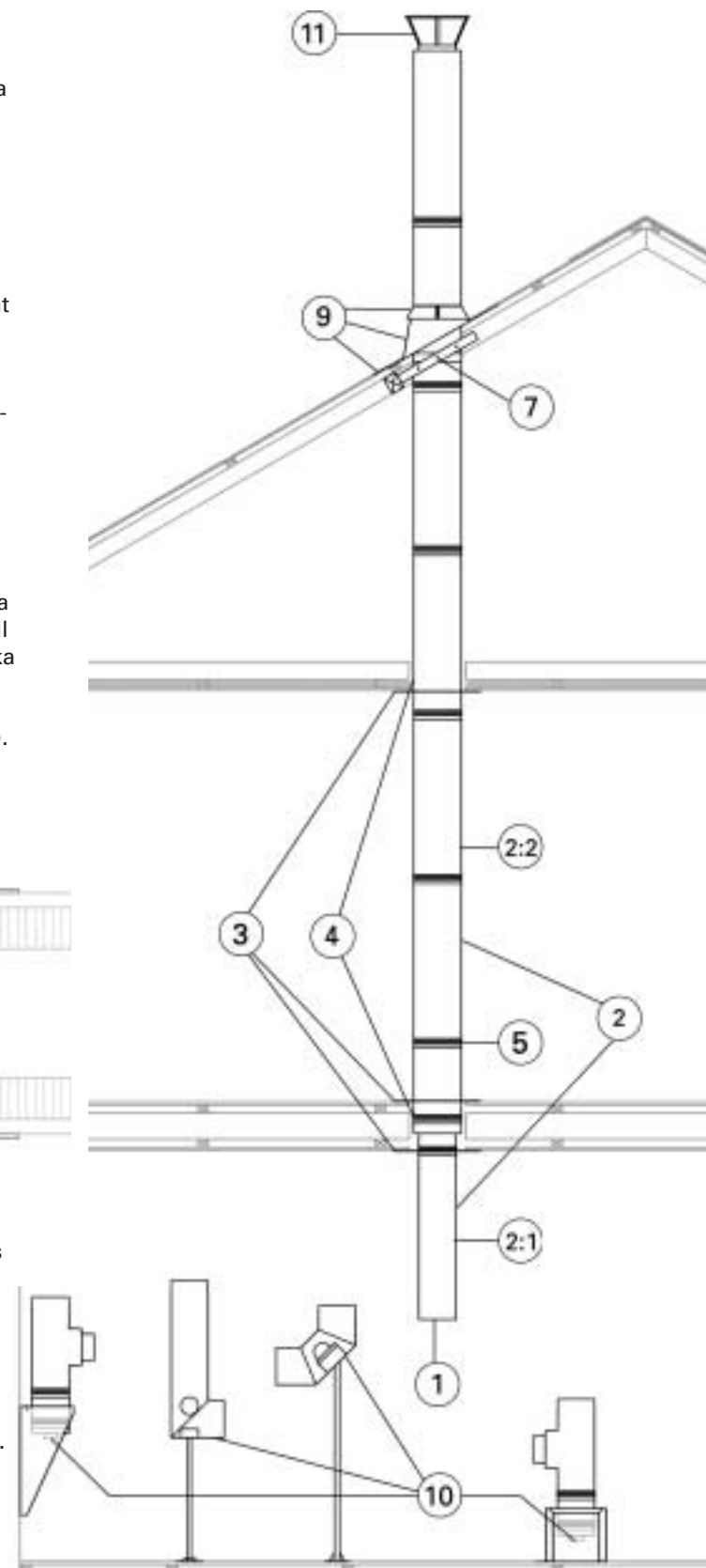

# Steel 60 utan inklädnad: Typfall för vinklat montage inomhus

Kopplingsstycken finns till de flesta på marknaden förekommande eldstäder

1. Kopplingsstycke. Monteras på eldstadens anslutningsstos och alltid utvändigt på första skorstensmodulens innerrör. Tätas med pannkitt.
2. Skorstenslängder. Se rubrik Montering.  
2:1. Vinklad skorstenslängd. Finns med 15°, 30°, 45°, 52° eller 63° vinkel. Angivna vinklar är i förhållande till lodlinjen.
3. Täckplåt. Döljer genomföring i bjälklag samt centrerar skorstenen.
4. Isolering för att förhindra kallras (ej med i leveransen). Får inte vara tjockare än bjälklagets tjocklek. Endast obrännbar isolering (ex Rockwool nätmatta).
5. Låsband. Fr.o.m. första vinkeln t.o.m sista vinkeln ska låsband med 84 mm bredd användas. Se även rubrik Låsband.

När man väljer övergång från Steel 30 till Steel 60 i rummet där eldstaden är placerad eller i första bjälklaget användes en speciell övergångsdel. Sker övergången i bjälklaget ska avståndet till brännbart material vara minst 50 mm (A). Utrymmet kan sedan isoleras med obrännbar isolering ex. Rockwool nätmatta(B).

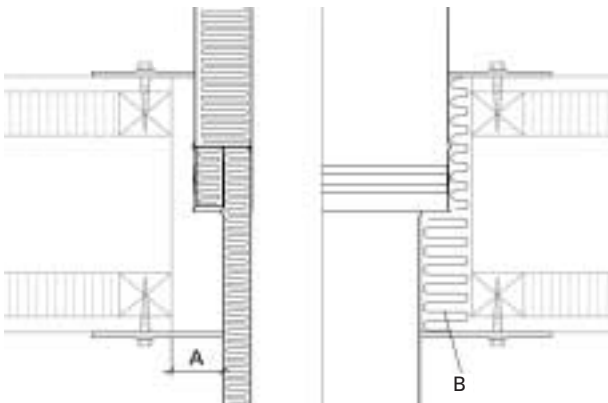

7. Yttertaksförankring, väggförankring används för att hålla skorstenen centrerad.
9. Takbeslag. Se rubrik Takbeslag. Regnkrage, tätas med tätmassa.
10. Olika anslutningsalternativ vid bakåtmonterad skorsten i samma rum som eldstaden.

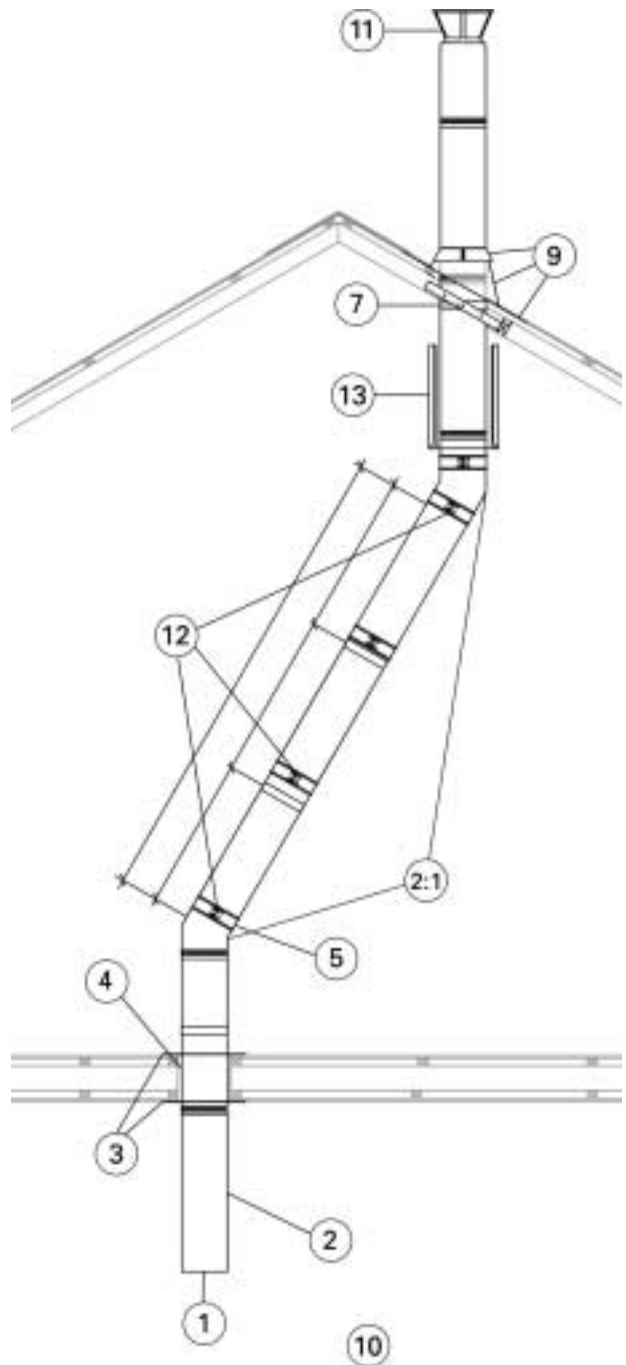

# Princip för infästning av Steel 30 och Steel 60 vid sidodragning

12. Väggförankring utvändig. Fästes med sexkantsskruv, dim. 65 x 8 mm, i kortling 45 x 95 mm.
13. Väggekonsol skruvas med sexkantskruv, dim. 65 x 8 mm, i kortling 45 x 95 mm. Kan i vissa fall ersättas med Väggförankring utvändig.
14. Maximal sidodragning i enfamiljshus är fyra (4) meter. För industrilokaler och liknande ska en beräkning göras för hållfastheten om sidodragningen överstiger fyra (4) meter.
15. Maximalt avstånd mellan väggförankringarna är 1250 mm.
16. Kortling, min 45 x 95 mm.
17. Takstol
18. Vinkelbeslag 90 x 90 x 65 mm fästes med ankar-spik, dim. 40 x 4,0 mm.

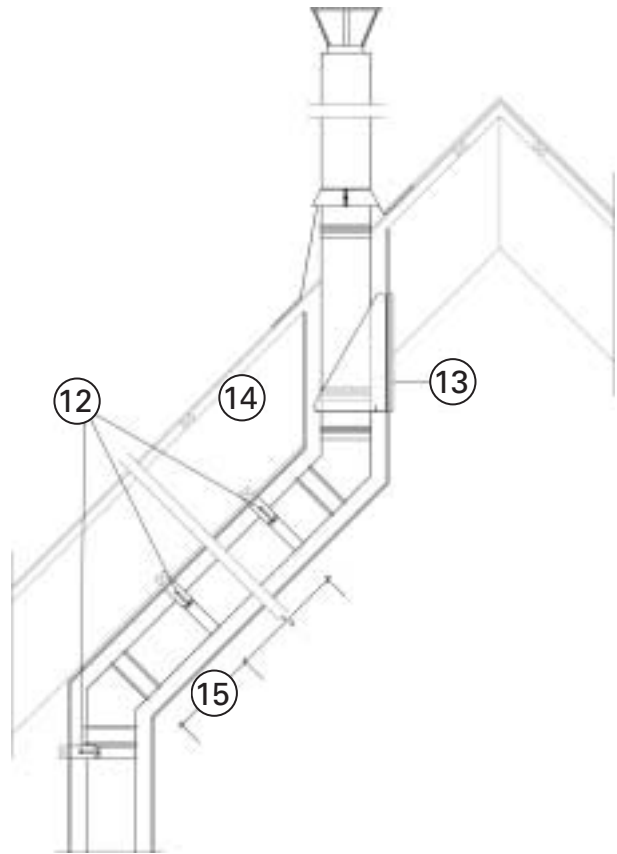
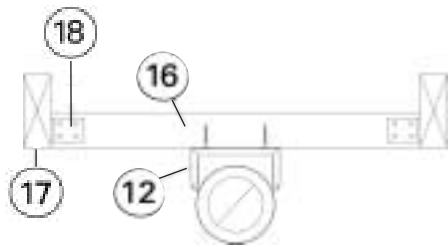

## Övergång från Steel 30 till Steel 60 ovan bjälklag

I det fall Steel 30 skorstenen övergår till Steel 60 ovanför bjälklaget, i vilket övergången normalt skall ske, skall Steel 30 skorstenen tilläggsisoleras med minst 30 mm obrännbar isolering ex. Rockwool nätmatta på den del som är över och i bjälklaget.

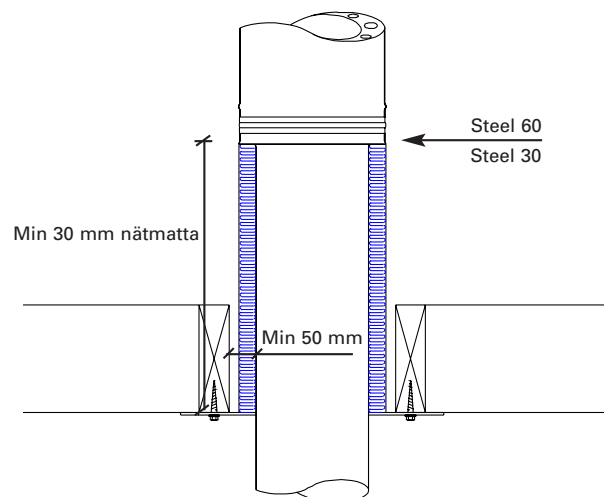

# Steel 00: Oisolerad modulskorsten

Steel 00 är ett oisolerat skorstenrör i rostfritt stål, tjocklek 0,6 mm SS142343. Skorstenslängderna sammanfogas genom att längderna går omlott med 60 mm och sedan säkras med låsband. Den går även att montera ihop med Steel 30 eller Steel 60.

2. Skorstenslängd

11. Regnhuv

19. Avtäckningsplåt

20. Avståndshållare

21. T-rör

22. Inspektionslängd

23. Kondensskål

Steel 00 är lämplig att använda som startör från eldstad eller bastuaggregat samt som insatsör till stora murade skorstenar. Kan även fås i ovala eller rektangulära dimensioner .

Finns endast i matt rostfritt utförande.

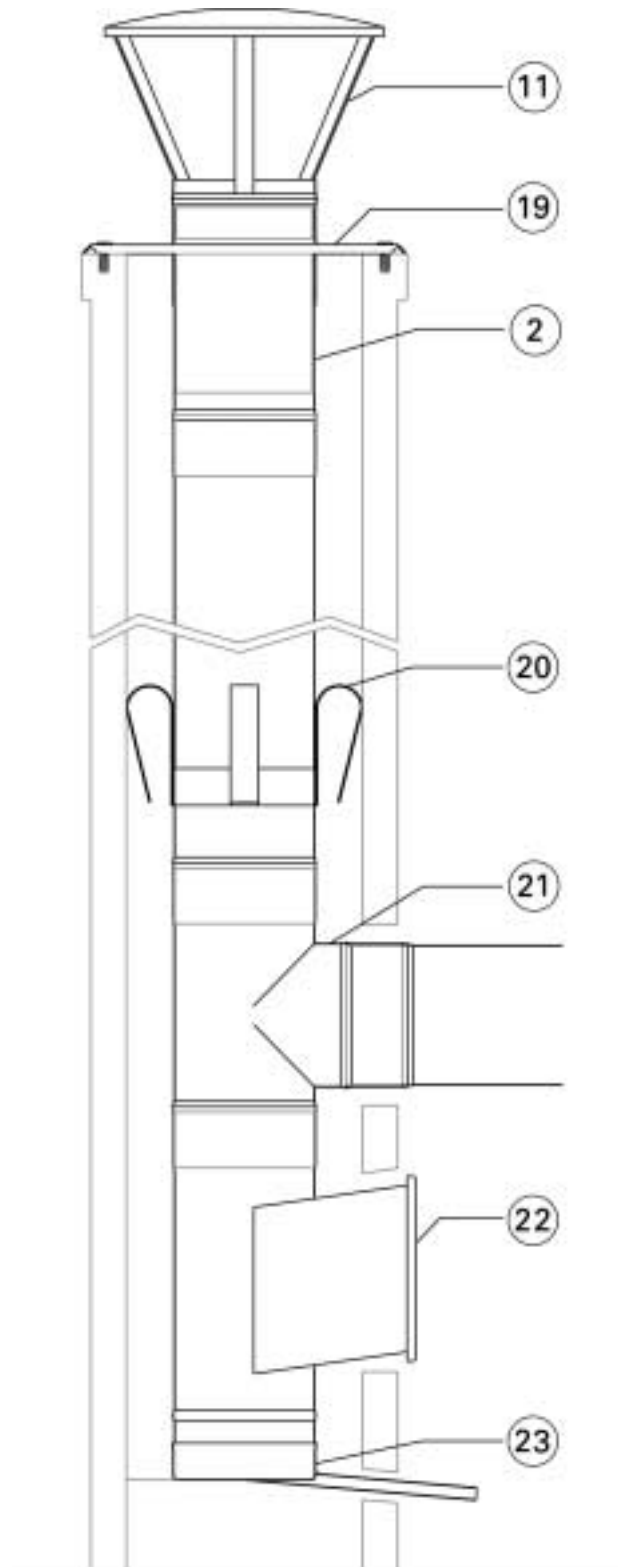

# Principskiss för ingående delar och tillbehör för fyrkantig huv

## Ingående delar:

Huvtak med röktunnel (anpassas efter skorstenens dimension)

Fästram för huvtak

Förlängningsdel mantel övre (längd 600 eller 1150 mm)

Förstyvningsplåt (ej obligatorisk)

Mantel nedre (längd 1150 eller 1700 mm)

Gummiduk (tillval)

Överbeslag (anpassas efter takets lutning)

Underbeslag (anpassas efter takets lutning)

Z-fäste (anpassas efter skorstenens dimension)

Skruv (erforderligt för montaget)

Observera att utseendet på fyrkantig huv kan variera beroende på leverantör.

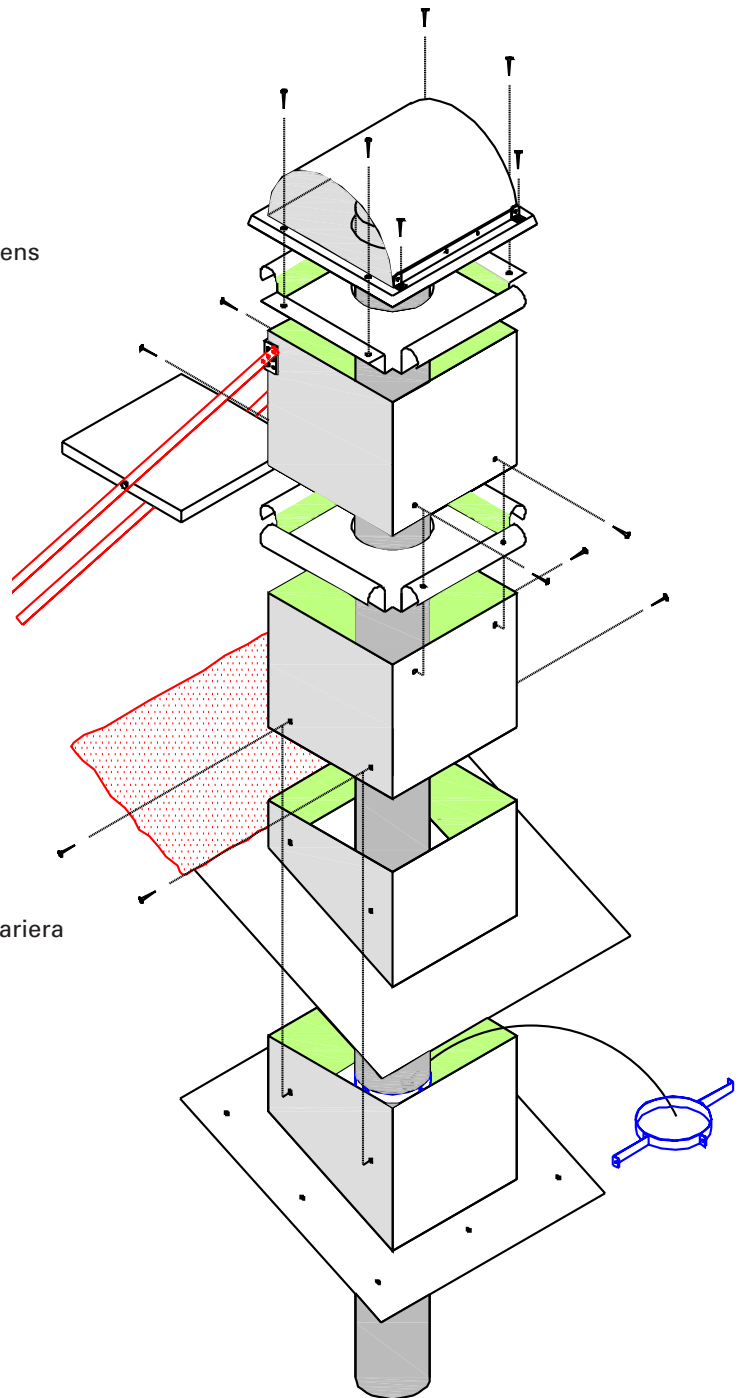

# Sidodragning

Bygghöjd och förskjutning vid sidodragning med 15°, 30° eller 45° rörböjar.

Rörböj 15°  
(t.o.m. dim 300)

Rörböj 30°  
(t.o.m. dim 160)

Rörböj 45°  
(t.o.m. dim 200)

2 st rörböjar

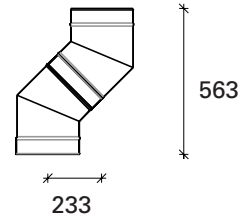
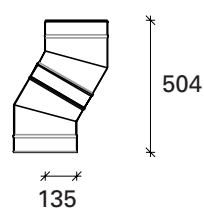
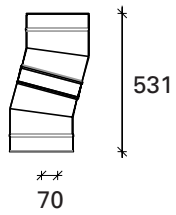

2 st rörböjar +  
1 längd 180 mm

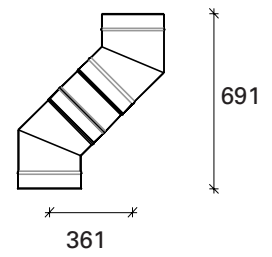
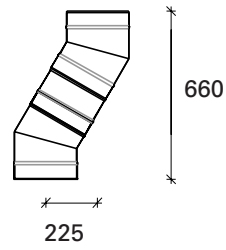
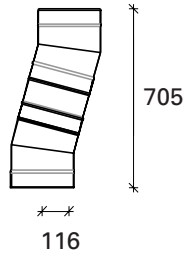

2 st rörböjar +  
1 längd 430 mm

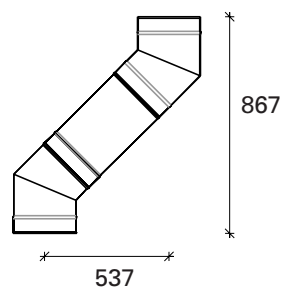
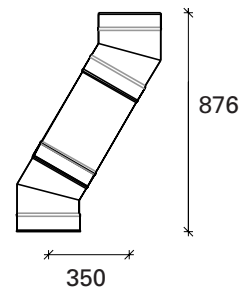
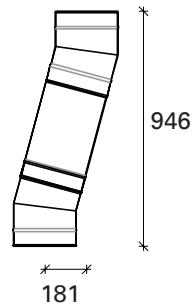

# Typfall för montage med Schiedel oisolerat startrör

## Eldstäder med max rökgastemperatur 350° C vid kontinuerlig drift.

Vid montage av Schiedel oisolerat startrör skall det vara minst 300 mm till brännbart material. Steel 30 eller Steel 60 skall börja minst 300 mm från underkant innertak. Schiedel oisolerat startrör finns i svart utförande. Finns även som beställningsvara med spjäll.

## Eldstäder med max rökgastemperatur 450° C vid kontinuerlig drift.

Vid montage av Schiedel oisolerat startrör skall det vara minst 500 mm till brännbart material. Steel 30 eller Steel 60 skall börja minst 500 mm från underkant innertak. Schiedel oisolerat startrör finns i svart utförande. Finns även som beställningsvara med spjäll.

Anslutningen skall tätas med pannkit.

Bild 2.

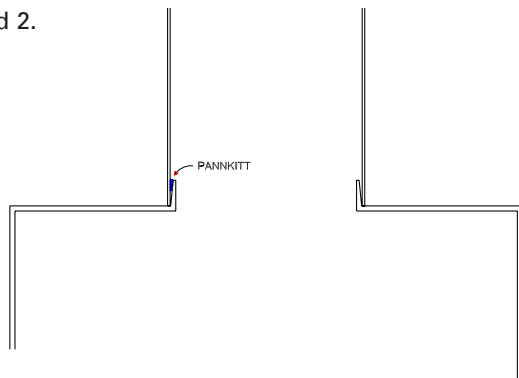

Benämning	Dim
Startrör 1000 mm 120/30 svart	120
Startrör 1000 mm 150/30 svart	150
Startrör 1000 mm med spjäll 150/30 svart	150
Startrör 1000 mm 120/60 svart	120
Startrör 1000 mm 150/60 svart	150
Startrör 1000 mm med spjäll 150/60 svart	150

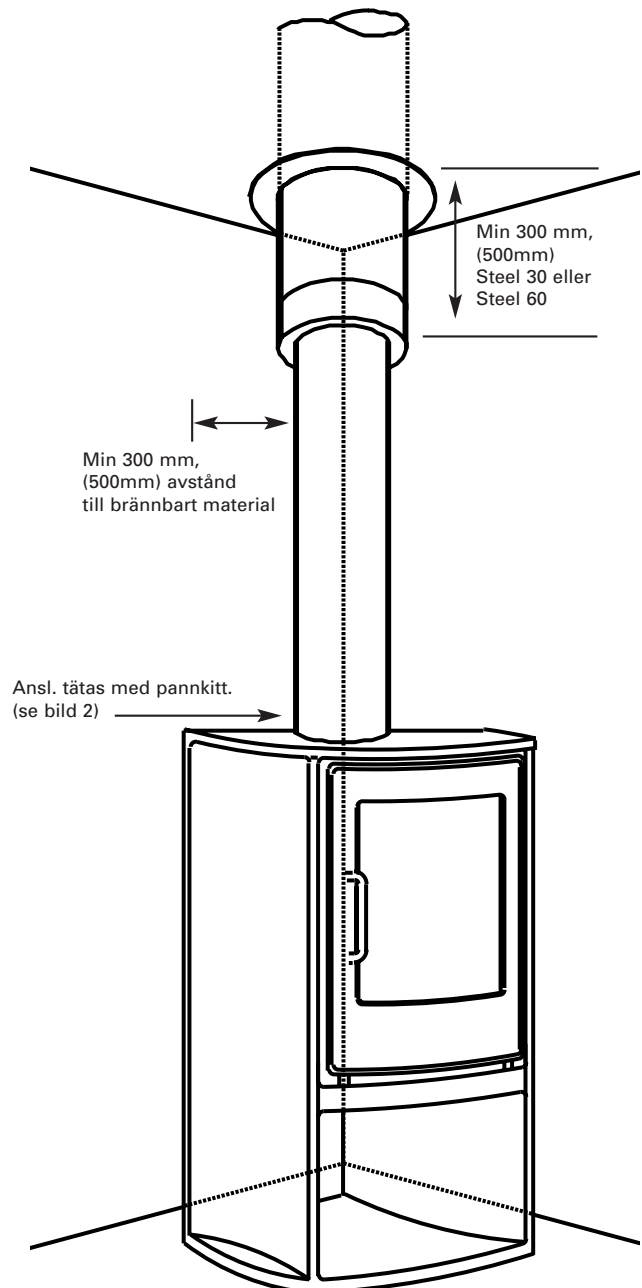
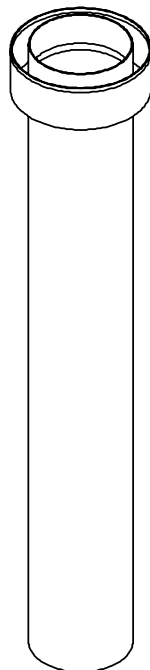

# Täckplåt och Täcksvep

## Täckplåt.

Täckplåt för innertak tätas med gummilist eller tätmassa mellan skorsten och täckplåt. Finns i utföranden rund eller fyrkantig delad. Fästes med skruv i innertaket.

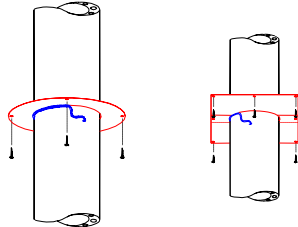

## Täcksvep.

Täcksvep för kopplingsstycke kan användas för att dölja anslutning mellan eldstad och skorsten. Finns i utföranden rakt eller välvat.

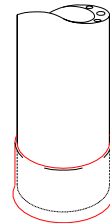

**Bilaga 1**  
**till typgodkännandebevis 0307**  
**Produkt: Rökrörssystem typ STEEL 60**  
**Innehavare: Schiedel Isokern AB**

### TILLHÖRANDE HANDLINGAR 2004 02 26.

1. "Schiedel Stålskorsten – Monteringsinstruktion", daterad 26 februari 2004.

#### Kommentar:

1. Vid montering skall skarvarna mellan rörsektioner säkras efter sammansättning.

**Bilaga 2**  
**till typgodkännandebevis 0307**  
**Produkt: Rökrörssystem typ STEEL 60**  
**Innehavare: Schiedel Isokern AB**

### PRODUKTMÄRKNING 2004 02 26.

- Produkten (samtliga ingående delar) är märkt med:
- Schiedel Isokern AB i Göteborg.
  - Tillverkare (MK Sp.zo.o. 68-200 Zary ul. Wisniowa 24, Polen).
  - Tillverkningsnummer eller – datum.
  - Dimension.
  - Dubbelväggiga skorstenselement typ STEEL 60
  - Boverkets varumärke, godk.märke (TT) med certifieringsorganets identifikationsnummer 1355.
  - SWEDCERT, S, TG nr 0307
  - Anlitat besiktningsorgans namn eller märke.
  - Tillverkarförsäkringen enligt BFS 2000:27.
- Märkningen skall utföras på ett beständigt sätt.

SWEDCERT AB

**Bilaga 1**  
**till typgodkännandebevis 0332**  
**Produkt: Rökrörssystem typ STEEL 30**  
**Innehavare: Schiedel Isokern AB**

### TILLHÖRANDE HANDLINGAR 2004 02 26.

1. "Schiedel Stålskorsten – Monteringsinstruktion", daterad 26 februari 2004.

#### Kommentar:

1. Vid montering skall skarvarna mellan rörsektioner säkras efter sammansättning.
2. Skorstenen skall installeras med inklädnad av obrännbart material.
3. Avståndet mellan skorstenens yttermantel och inklädnaden skall vara minst 50 mm.
4. Skorstenen får installeras utan inklädnad om den nyttjas till att vid undertryck avleda rökgaser från eldstad som maximalt inte avger högre temperatur än 250 °C. Detta skall varaktigt anges vid eldstadens anslutningspunkt på skorstenen.

**Bilaga 2**  
**till typgodkännandebevis 0332**  
**Produkt: Rökrörssystem typ STEEL 30**  
**Innehavare: Schiedel Isokern AB**

### PRODUKTMÄRKNING 2004 02 26.

- Produkten (samtliga ingående delar) är märkt med:
- Schiedel Isokern AB i Göteborg.
  - Tillverkare (MK Sp.zo.o. 68-200 Zary ul. Wisniowa 24, Polen).
  - Tillverkningsnummer eller – datum.
  - Dimension.
  - Dubbelväggiga skorstenselement typ STEEL 60
  - Boverkets varumärke, godk.märke (TT) med certifieringsorganets identifikationsnummer 1355.
  - SWEDCERT, S, TG nr 0332
  - Anlitat besiktningsorgans namn eller märke.
  - Tillverkarförsäkringen enligt BFS 2000:27.
- Märkningen skall utföras på ett beständigt sätt.

Märkning på skorstenen då den ej har installerats med inklädnad :

- Denna skorsten är ej monterad i inklädnad. Den är därför godkänd för att ansluta eldstäder med en maximal rökgastemperatur av 250 °C.

SWEDCERT AB

C E R T I F I K A T

# TYPGODKÄNNANDEBEVIS 0332

## MED BESLUT OM TILLVERKNINGSKONTROLL

SAKORD: RÖKKANAL  
Rökkanal av stål

BBR 5:43  
BSAB: PQ

### STEEL 30

#### Innehavare

Schiedel Isokern AB, Kungsgatan 6 B, 411 19 GÖTEBORG.  
Tel 031-17 68 30, Fax 031-711 61 82.

#### Produkt

Dubbelmantlad elementskorsten av syrabeständig stålplåt med innerdiameter 90 – 600 mm.  
Ytter- och innermantel består av rostfritt stål med kvalitet motsvarande SS 14 23 33 eller SS 14 23 43 med väggjocklek 0, 6 – 0,8 mm. Mellan yttermantelen, som är den bärande konstruktionen och innermantel, som är den rökförande delen, finns 30 mm. isolering. Rökrörssystemet tillåter härmed inom vissa gränser vinkling av installationen.

#### Avsedd användning

Skorstenen ansluts till eldstad för eldning med gas, eldningsolja eller eldstäder för ved där rökgastemperaturen kontinuerligt ej överstiger 450 °C.

#### Godkännande

Produkten utförd och installerad enligt tillhörande handlingar godkänns med avseende på följande avsnitt i Boverkets Byggregler (BBR):

Typgodkännande och tillverkningskontroll	1:4
Rök- och avgaskanal, allmänt	5:431
Material och placering	5:434
Täthet	5:435
Arbetsplan på skorsten	8:2425

För avsedd användning uppfyller produkten följande krav i 2§  
Lag om tekniska egenskapskrav på byggnadsverk m.m. (BVL):  
2. Säkerhet i händelse av brand.

#### Giltighetstid

Beslutsdatum 2004 03 05. Dnr 335/03. Typgodkännandet gäller t o m 2006 06 05.

Detta typgodkännande ersätter tidigare bevis med samma nummer daterat 2003 02 25. Dnr 051/03.

Godkännandet förutsätter att innehavaren årligen rapporterar till Swedcert om utförd tillverkningskontroll.

Vid leverans till byggsplats skall produkten åtföljas av tillverkarförsäkran enligt BFS 2000:27, TYP 2 samt bevis, bilagor 1 – 2 och monteringsanvisning.

SWEDCERT AB

Bilaga 1	Tillhörande handlingar	2004 02 26.
Bilaga 2	Produktmärkning	2004 02 26.
Bilaga 3	Kontrollanvisning	2001 12 28.
Bilaga 4	Bedömningsunderlag	2003 02 25.

  
Bertil Wolgast  
VD

  
Hans Olsson  
Tekniskt ansvarig



# SWEDCERT



1355  
EN 45013

C E R T I F I K A T

# TYPGODKÄNNANDEBEVIS 0307

## MED BESLUT OM TILLVERKNINGSKONTROLL

**SAKORD: RÖKKANAL**  
Rökkanal av stål

**BBR 5:43**  
**BSAB: PQ**

### STEEL 60

#### Innehavare

Schiedel Isokern AB, Kungsgatan 6 B, 411 19 GÖTEBORG.  
Tel 031-17 68 30, Fax 031-711 61 82.

#### Produkt

Dubbelmantlad elementskorsten av syrabeständig stålplåt med innerdiameter 100 – 250 mm. Innermantel tillverkas av rostfritt stål med kvalitet SS 14 23 43 (ASTM 316 l) med en plåttjocklek av 0,6 mm. medan ytterröret och spännbandet utföres i SS 14 23 33 (ASTM 304) med samma plåttjocklek som ytterröret. Mellan yttermantelen, som är den bärande konstruktionen och innermantel, som är den rökförande delen, finns 60 mm. isolering. Rökrörssystemet tillåter härmed inom vissa gränser vinkling av installationen.

#### Avsedd användning

Skorstenen ansluts till eldstad för eldning med gas, eldningsolja eller eldstäder för ved där rökgastemperaturen kontinuerligt ej överstiger 450 °C.

#### Godkännande

Produkten utförd och installerad enligt tillhörande handlingar godkänns med avseende på följande avsnitt i Boverkets Byggregler (BBR):

Typgodkännande och tillverkningskontroll	1:4
Rök- och avgaskanal	5:43
Arbetsplan på skorsten	8:2425

För avsedd användning uppfyller produkten följande krav i 2§  
Lag om tekniska egenskapskrav på byggnadsverk m.m. (BVL):  
2.-Säkerhet i händelse av brand.

#### Giltighetstid

Beslutsdatum 2004 03 05. Dnr 334/03. Typgodkännandet gäller t o m 2006 08 22.

Detta typgodkännande ersätter tidigare bevis med samma nummer daterat 2003 02 25. Dnr 590/01.

Godkännandet förutsätter att innehavaren årligen rapporterar till Swedcert om utförd tillverkningskontroll.

Vid leverans till byggplats skall produkten åtföljas av tillverkarförsäkran enligt BFS 2000:27, TYP 2 samt bevis, bilagor 1 – 2 och monteringsanvisning.

SWEDCERT AB

Bilaga 1	Tillhörande handlingar	2004 02 26.
Bilaga 2	Produktmärkning	2004 02 26.
Bilaga 3	Kontrollanvisning	2001 12 28.
Bilaga 4	Bedömningsunderlag	2003 02 25.

  
Bertil Wolgast  
VD

  
Hans Olsson  
Tekniskt ansvarig



# SWEDCERT

